

BOMAT PROFITHERM BHKW-INDUSTRIE-SERIE

Abgaswärmetauscher Profitherm zur Wärmerückgewinnung für BHKW.



03-GG-1064-MT-4-9-3 ▲

▲ 01-GG-1032-MT-4-9-3

Darstellung enthält optionale Sonderlackierung und Beschriftung

Profitherm		Artikel-Nummer
01-GG-1032-MT-4-9-3	Abgaseintritt: DN 150 Abgasaustritt: DN150	90 100 00
02-GG-1032-MT-4-9-3	Abgaseintritt: DN 150 Abgasaustritt: DN150	90 100 10
03-GG-1032-MT-4-9-3	Abgaseintritt: DN 150 Abgasaustritt: DN150	90 100 20
01-GG-1064-MT-4-9-3	Abgaseintritt: DN250 Abgasaustritt: DN250	90 200 00
02-GG-1064-MT-4-9-3	Abgaseintritt: DN250 Abgasaustritt: DN250	90 200 10
03-GG-1064-MT-4-9-3	Abgaseintritt: DN250 Abgasaustritt: DN250	90 200 20

AUSSTATTUNG

- Abgaseintritt-Kammer aus Edelstahl mit Reinigungsdeckel und Flansch
- Abgasaustritt-Kammer aus Edelstahl mit Reinigungsdeckel, Kondensatablauf-Stutzen und Flansch
- modularer Aufbau des Kondensationswärmetauschers mit keramischen Rohren
- kühlwasserseitig eingebauter Strömungswächter
- Reinigungsspritze für bequeme manuelle Wartung (Lieferumfang)
- Mineralwollisolierung und pulverbeschichtetes Stahlblechgehäuse
- max. zulässiger Abgasschalldruck 70dB(A); höherer Schalldruck erfordert bauseits Maßnahmen

ZUBEHÖR

→ siehe Seite 37

AUFSTELL- UND ANSCHLUSSMASSE

01-GG-1032-MT-4-9-3 bis 03-GG-1032-MT-4-9-3, 01-GG-1064-MT-4-9-3 bis 03-GG-1064-MT-4-9-3

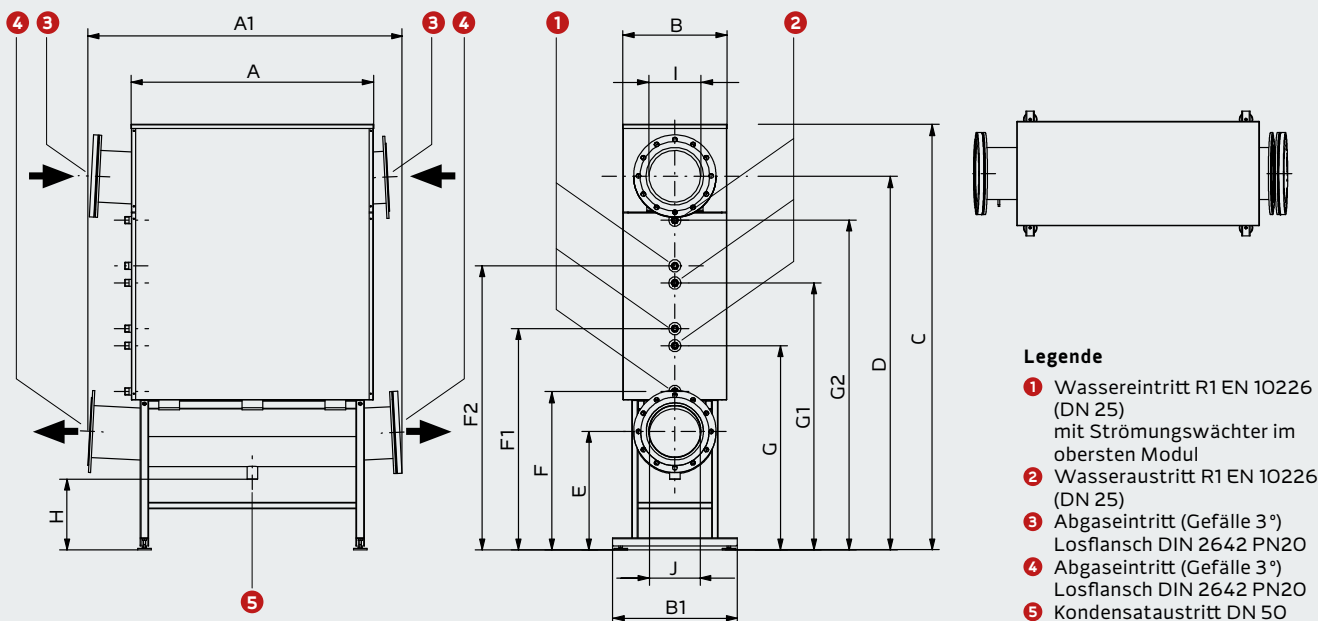

Profitherm →		01-GG-1032-MT	02-GG-1032-MT	03-GG-1032-MT	01-GG-1064-MT	02-GG-1064-MT	03-GG-1064-MT
Wasserinhalt	Liter	7,7	15,4	23,5	17,5	35,0	52,5
STB Abgas, Einstellwert max.	°C	120	120	120	120	120	120
zulässiger Betriebsdruck	bar	3	3	3	3	3	3
max. zul. Abgaseintritt-Temperatur	°C	400	400	400	400	400	400
max. zul. Wasseraustritt-Temperatur	°C	80	80	80	80	80	80
max. zul. Abgasleitungswiderstand	Pa	5000	5000	5000	5000	5000	5000
Gewicht	kg	90	153	216	146	248	350
Maße (mm)	A	1190	1190	1190	1170	1170	1170
	A1	1410	1410	1410	1490	1490	1490
	B	288	288	288	500	500	500
	B1	600	600	600	600	600	600
	C	1270	1550	1845	1440	1740	2030
	D	1075	1375	1675	1185	1485	1785
	E	485	485	485	560	560	560
	F	660	660	660	755	755	755
	F1	x	960	960	x	1055	1055
	F2	x	x	1260	x	x	1355
	G	880	880	880	975	975	975
	G1	x	1180	1180	x	1275	1275
	G2	x	x	1480	x	x	1575
	H	330	330	330	330	330	330
	I	DN 150	DN 150	DN 150	DN 250	DN 250	DN 250
	J	DN 150	DN 150	DN 150	DN 250	DN 250	DN 250

Höhenmaße einstellbar durch Maschinenstellfuß +/- 10mm. Alle Angaben ohne Gewähr. Änderungen vorbehalten.

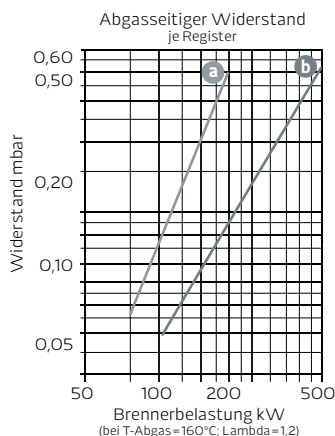
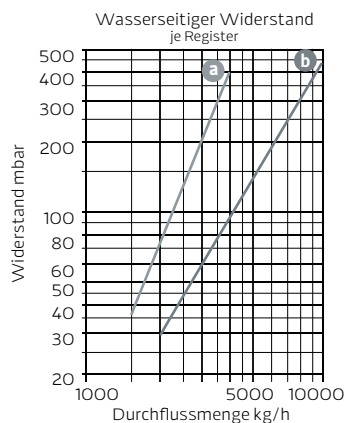

- Legende**
- a 01-GG-1032-MT-4-9-3
 - b 01-GG-1064-MT-4-9-3

BOMAT PROFITHEM BHKW-INDUSTRIE-SERIE

Abgaswärmetauscher Profitherm zur Wärmerückgewinnung für BHKW und Industrieanwendungen.



▲ 08-GG-1046-MT-4-9-6

Darstellung enthält optionale Sonderlackierung und Beschriftung

Profitherm		Artikel-Nummer
06-GG-1046-MT-4-9-6	Abgaseintritt: DN 250 Abgasaustritt: DN250	90 400 30
07-GG-1046-MT-4-9-6	Abgaseintritt: DN 250 Abgasaustritt: DN250	90 400 40
08-GG-1046-MT-4-9-6	Abgaseintritt: DN250 Abgasaustritt: DN250	90 400 50

AUSSTATTUNG

- Abgaseintritt-Kammer aus Edelstahl mit Reinigungsdeckel und Flansch
- Abgasaustritt-Kammer aus Edelstahl mit Reinigungsdeckel, Kondensatablauf-Stutzen und Flansch
- modularer Aufbau des Kondensationswärmetauschers mit keramischen Rohren
- kühlwasserseitig eingebauter Strömungswächter
- Reinigungsspritze für bequeme manuelle Wartung (Lieferumfang)
- Mineralwollisolierung und pulverbeschichtetes Stahlblechgehäuse
- max. zulässiger Abgasschalldruck 70dB(A); höherer Schalldruck erfordert bauseits Maßnahmen

ZUBEHÖR

→ siehe Seite 37

AUFSTELL- UND ANSCHLUSSMASSE

06-GG-1046-MT-4-9-6 bis 08-GG-1046-MT-4-9-6

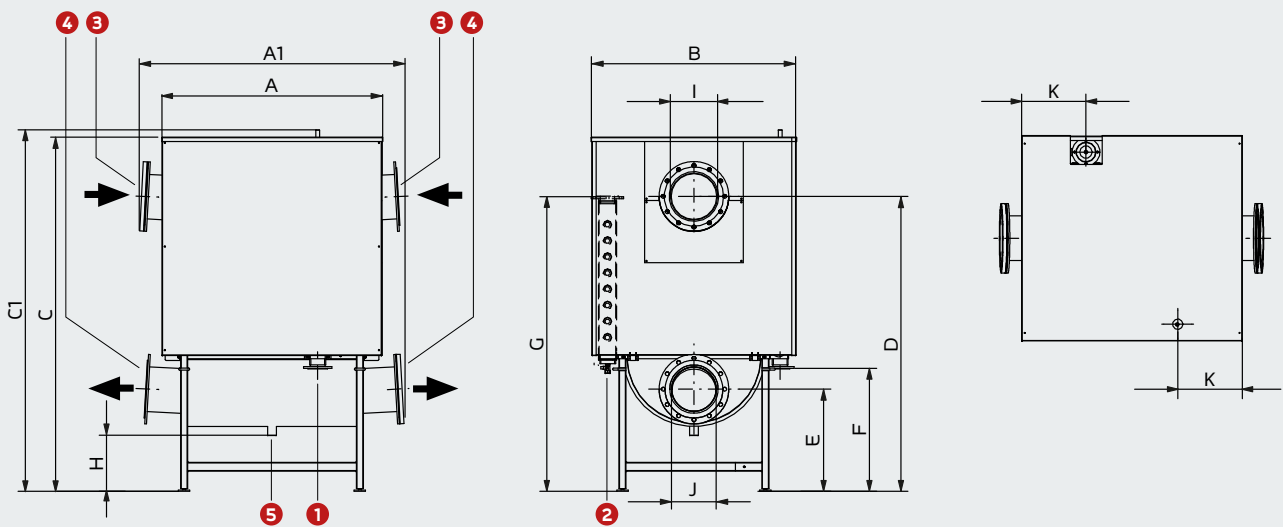

Legende

- 1** Wassereintritt DN 65
- 2** Wasseraustritt DN 65 mit Strömungswächter im obersten Modul
- 3** Abgaseintritt (Gefälle 3°) Losflansch DIN 2642 PN20
- 4** Abgaseintritt (Gefälle 3°) Losflansch DIN 2642 PN20
- 5** Kondensataustritt Da 50

Profitherm →		06-GG-1046-MT	07-GG-1046-MT	08-GG-1046-MT
Wasserinhalt	Liter	98	112	127
STB Abgas, Einstellwert max.	°C	120	120	120
zul. heizwasserseitiger Betriebsdruck	bar	6	6	6
max. zul. Abgaseintritt-Temperatur	°C	400	400	400
max. zul. Wasseraustritt-Temperatur	°C	80	80	80
max. zul. Abgasleitungswiderstand	Pa	5000	5000	5000
Gewicht	kg	700	750	800
Maße (mm)	A	1255	1255	1255
	A1	1475	1475	1475
	B	1170	1170	1170
	C	2030	2030	2030
	C1	2075	2075	2075
	D	1535	1615	1695
	E	600	600	600
	F	715	715	715
	G	1555	1555	1555
	H	335	335	335
	I	DN 250	DN 250	DN 250
J	DN 250	DN 250	DN 250	
K	370	370	370	

Höhenmaß einstellbar durch Maschinenstellfuß +/- 10mm. Alle Angaben ohne Gewähr. Änderungen vorbehalten.

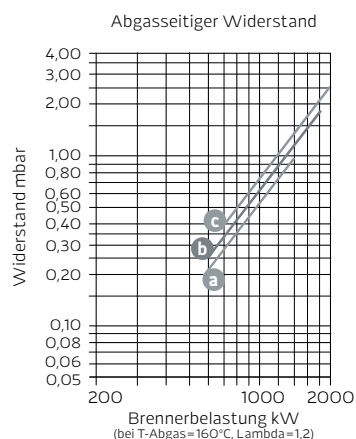
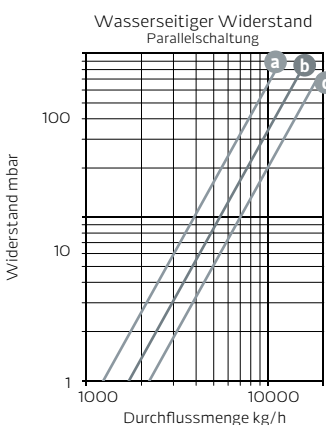

Legende

- a** 06-GG-1046-MT-4-9-6
- b** 07-GG-1046-MT-4-9-6
- c** 08-GG-1046-MT-4-9-6